

# MANUAL DE INSTRUÇÃO MOUSE DAGON ADX-300

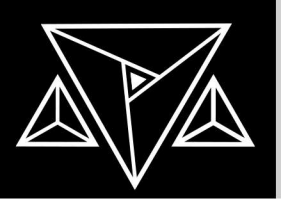

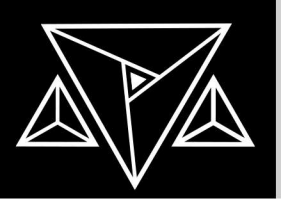

|  |   |
|--|---|
| 1. ITENS INCLUSOS E ESPECIFICAÇÕES DO SISTEMA..... | 3 |
| 2. AJUSTE DA RESOLUÇÃO DPI ATRAVÉS DO BOTÃO.....   | 4 |
| 3. BOTÕES DO MOUSE E SUAS FUNÇÕES.....             | 5 |
| 4. CONFIGURAR E ADICIONAR A FUNÇÃO MACRO.....      | 6 |



# ITENS INCLUSOS E ESPECIFICAÇÕES DO SISTEMA

## ITENS INCLUSOS

- 1 Mouse Adamantiun ADX-300
- 1 Manual com certificado de garantia

---

## ESPECIFICAÇÕES DO SISTEMA

Voltagem: 5v

Corrente: 100ma

## REQUISITOS DE SISTEMA

Windows 10, 8, 7, XP, Linux

Porta USB 2.0 ou posterior

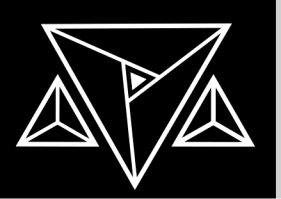

# AJUSTE DA RESOLUÇÃO DPI ATRAVÉS DO BOTÃO

**A RESOLUÇÃO DO MOUSE PODE SER AJUSTADA ATRAVÉS DO BOTÃO “DPI” LOCALIZADO NA PARTE SUPERIOR ACIMA. A COR DO LED MUDARÁ CONFORME A VELOCIDADE SELECIONADA, VEJA ABAIXO:**

**1200 DPI - Led Verde**

**2400 DPI - Led Roxo**

**3200 DPI - Led Azul**

**6400 DPI - Led Vermelho**

**Observação:** As cores variam de acordo com a programação feita via software, as mesmas podem ser alteradas da forma que preferir, podendo configurar até 6 perfis tanto de cor como de DPI de acordo com a disponibilidade no software.

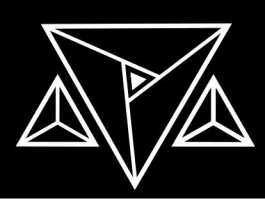

# BOTÕES DO MOUSE E SUAS FUNÇÕES

**FUNÇÕES PROGRAMADAS DE CADA BOTÃO, OS MESMOS PODEM SER RE-PROGRAMADOS ATRAVÉS DO SOFTWARE, VEJA ABAIXO:**

- 1 – Botão esquerdo do Mouse
- 2 – Botão direito do Mouse
- 3 – Scrool (*Rolagem*)
- 4 – Avançar
- 5 – Retroceder
- 6 – Ajuste de DPI
- 7 – Fire Button (Duplo clique)

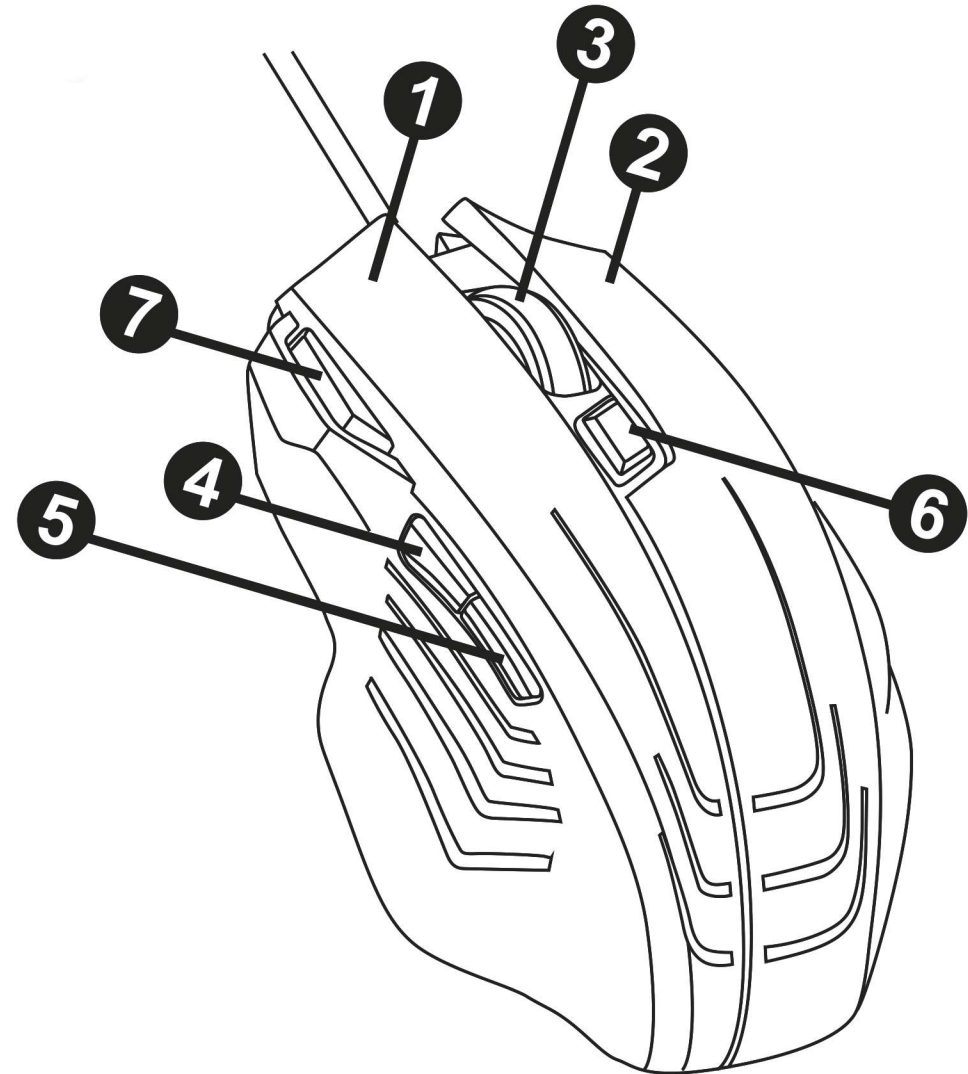

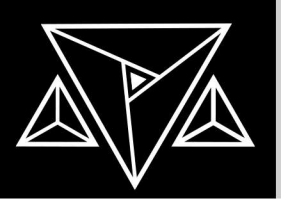

# CONFIGURAR E ADICIONAR A FUNÇÃO MACRO

1. Na pagina inicial do software na aba Macro e depois **“Macro”**.

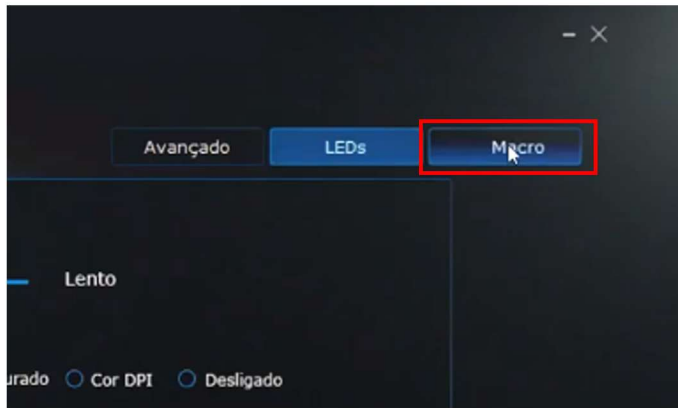

2. Na janela que surgir clique em **“Novo macro”** e digite um nome para identificar o seu macro e depois clique em **OK**.

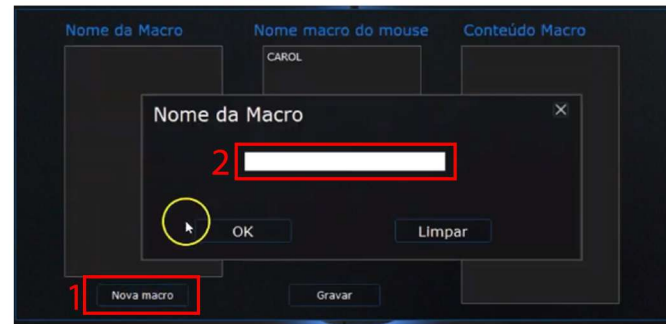

3. Depois selecione o macro na lista de macro e depois clique em **“Gravar”**.



4. Agora pressione as teclas que deseja gravar, depois basta clicar em **“Parar”**.

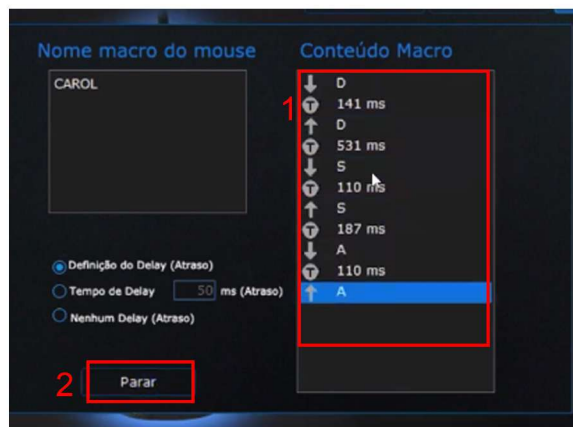

5. Depois volte na tela inicial e clique em **“Modo jogo”** depois clique no botão onde deseja aplicar o macro, Base macro >> **“Nome de identificação”**



6. Pronto :). Para atribuir um macro de disparo, basta voltar no passo **“5”** e clicar em **“Fire macro”** para dar inicio a configuração.

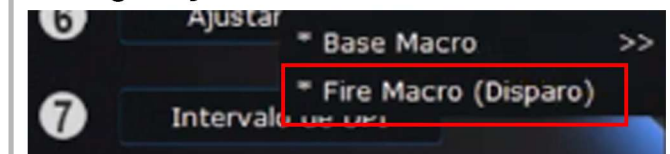

**OBSERVAÇÃO:** É possível alterar o tempo e acrescentar funções específicas no Macro. Para isso basta voltar no passo **“4”** e clicar no tempo da tecla em **MS** ou em **“Inserir evento”**.